



ГОРОДСКАЯ ДУМА ГОРОДА НИЖНЕГО НОВГОРОДА

РЕШЕНИЕ

23.06.2020

№ 125

О внесении изменений в Правила установки и эксплуатации рекламных конструкций в муниципальном образовании городской округ город Нижний Новгород, принятые решением городской Думы города Нижнего Новгорода от 19.09.2012 № 119

В соответствии с Федеральным законом от 6 октября 2003 года № 131-ФЗ «Об общих принципах организации местного самоуправления в Российской Федерации», Федеральным законом от 13 марта 2006 года № 38-ФЗ «О рекламе», статьей 29 Устава города Нижнего Новгорода

ГОРОДСКАЯ ДУМА РЕШИЛА:

1. Внести в Правила установки и эксплуатации рекламных конструкций в муниципальном образовании городской округ город Нижний Новгород, принятые решением городской Думы города Нижнего Новгорода от 19.09.2012 № 119 (с изменениями, внесенными решениями городской Думы города Нижнего Новгорода от 30.01.2013 № 10, от 20.02.2013 № 23, от 26.06.2013 № 96, от 09.08.2013 № 110, от 29.01.2014 № 12, от 16.04.2014 № 69, от 24.09.2014 № 127, от 27.05.2015 № 123, от 16.12.2015 № 262, от 22.06.2016 № 135, от 21.09.2016 № 161, от 21.12.2016 № 270, от 24.05.2017 № 114, от 20.09.2017 № 177, от 18.10.2017 № 205, от 20.06.2018 № 159, от 21.11.2018 № 240, от 12.12.2018 № 263, от 27.03.2019 № 67, от 19.06.2019 № 112, от 23.10.2019 № 174, от 29.04.2020 № 78, от 29.04.2020 № 83) (далее - Правила), следующие изменения:

1.1. Пункт 3.2 дополнить подпунктом 3.2.19 следующего содержания:

«3.2.19. Рекламные конструкции, совмещенные с пунктами проката велоспорта, - рекламные конструкции малого формата, монтируемые на конструктивных элементах пунктов проката велоспорта (либо составляющие с ними конструктивное целое).

Размер одной стороны информационного поля рекламной конструкции, совмещенной с пунктом проката велоспорта, составляет 0,9х2 м. Площадь информационного поля определяется общей площадью его эксплуатируемых сторон. Количество сторон рекламной конструкции, совмещенной с пунктом проката велоспорта, не может быть более двух. Фундамент рекламных конструкций, совмещенных с пунктами проката велоспорта, допускается в двух вариантах: заглубляемый, не выступающий над уровнем дорожного покрытия, и незаглубляемый, облицованный композитным материалом, соответствующим внешнему виду данной рекламной конструкции. Рекламные конструкции, совмещенные с пунктами проката велоспорта, могут иметь внутренний подсвет или эксплуатироваться без освещения. При эксплуатации рекламной конструкции, совмещенной с пунктом проката велоспорта, допускается использование солнечной батареи.».

1.2. Абзац второй подпункта 4.2.6 после слова «транспорта» дополнить словами «, и рекламные конструкции, совмещенные с пунктами проката велоспорта».

1.3. Графу «Допустимые типы рекламных конструкций» зон 2, 3, 4, 5, 7 подпункта 4.5.4 дополнить абзацами следующего содержания:

«рекламные конструкции, совмещенные с пунктами проката велоспорта».

1.4. Приложение № 1 к Правилам дополнить подпунктом 3.1.19 в редакции приложения к настоящему решению.

2. Решение вступает в силу после его официального опубликования

Исполняющий полномочия главы
города Нижнего Новгорода

Председатель городской Думы
города Нижнего Новгорода

Ю.В. Шалабаев

Д.З. Барыкин

3.1.19. РЕКЛАМНЫЕ КОНСТРУКЦИИ, СОВМЕЩЕННЫЕ С ПУНКТАМИ ПРОКАТА ВЕЛОТРАНСПОРТА

Рекламные конструкции, совмещенные с пунктами проката велосипедов

– рекламные конструкции малого формата, монтируемые на конструктивных элементах пунктов проката велосипедов (либо составляющие с ними конструктивное целое). Размер одной стороны информационного поля рекламной конструкции, совмещенной с пунктом проката велосипедов, составляет 0,9х2 м. Фундамент рекламных конструкций, совмещенных с пунктами проката велосипедов, допускается в двух вариантах: заглубляемый, не выступающий над уровнем дорожного покрытия, и незаглубляемый, облицованный композитным материалом, соответствующим внешнему виду данной рекламной конструкции. Рекламные конструкции, совмещенные с пунктами проката велосипедов, могут иметь внутренний подсвет или эксплуатироваться без освещения. При эксплуатации рекламной конструкции, совмещенной с пунктом проката велосипедов, допускается использование солнечной батареи.



ГАБАРИТЫ РЕКЛАМНОЙ КОНСТРУКЦИИ НА ПУНКТАХ ПРОКАТА ВЕЛОТРАНСПОРТА: ШИРИНА: 1000 ММ ВЫСОТА: 2600 ММ, ГЛУБИНА: 175 ММ, РАЗМЕР РЕКЛАМНОГО ИЗОБРАЖЕНИЯ: 900Х2000 ММ
ТЕХНИЧЕСКОЕ ОПИСАНИЕ: 1-НО ИЛИ 2-Х СТОРОННЯЯ КОНСТРУКЦИЯ, МОНТИРУЕМАЯ НА КОНСТРУКТИВНЫХ ЭЛЕМЕНТАХ ПУНКТА ПРОКАТА ВЕЛОТРАНСПОРТА (ЛИБО СОСТАВЛЯЮЩИЕ С НИМИ КОНСТРУКТИВНОЕ ЦЕЛОЕ)
КАРКАС: СТАЛЬНОЙ ПРОФИЛЬ
ОПОРНАЯ СТОЙКА: СТАЛЬНАЯ ПРОФИЛЬНАЯ ТРУБА

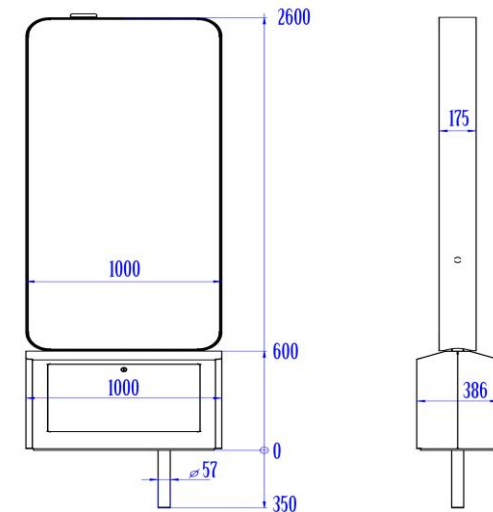

ФУНДАМЕНТ: ЗАГЛУБЛЯЕМЫЙ ИЛИ НЕЗАГЛУБЛЯЕМЫЙ*
ОБЛИЦОВКА: АЛЮМИНИЕВЫЙ ПРОФИЛЬ
ОСТЕКЛЕНИЕ: ЗАКАЛЕННОЕ СТЕКЛО
ОСВЕЩЕНИЕ: БЕЗ ОСВЕЩЕНИЯ ИЛИ ВНУТРЕННИЙ ПОДСВЕТ.
ДОПУСКАЕТСЯ ИСПОЛЬЗОВАНИЕ СОЛНЕЧНОЙ БАТАРЕИ
ЦВЕТ КОНСТРУКЦИИ: RAL 9001

* в случае использования незаглубляемого фундамента, он в обязательном порядке облицовывается композитным материалом

ИНФОРМАЦИОННОЕ НАПОЛНЕНИЕ



Дизайн информационной таблички

**ООО «Аааааааааааа»
(831) XXX-XX-XX
№ 000000000XXXXXX**

№№	размер таблички, мм	размер таблички	цвет таблички	высота шрифта, мм	цвет шрифта
1	владелец рекламной конструкции, номер телефона, № листа согласования на установку и эксплуатацию рекламной конструкции	160x45 мм	белый	заглавные 9 мм строчные 7 мм	Черный

